

THE
ARISTON
COMFORT
CHALLENGE

PORTARE IL MIGLIOR
**COMFORT
TERMICO
A TUTTI
OVUNQUE**

Scopri di più su:
aristoncomfortchallenge.com



ARISTON



GAMMA NIMBUS AQUASLIM

FAN COIL PER RISCALDAMENTO E RAFFRESCAMENTO

ACQUA CALDA | RISCALDAMENTO | RINNOVABILI | CLIMATIZZAZIONE



** Ariston*

Ariston

ARISTON

ARISTON

ARISTON

ARISTON

LA NOSTRA STORIA



FONDAZIONE

/ Aristide Merloni fonda le Industrie Merloni nelle Marche (Italia) e inizia la produzione di bilance.

1930s



ACQUA CALDA

/ Nasce il marchio Ariston e inizia la produzione di bombole per gas e scaldacqua elettrici.

1960s

RISCALDAMENTO

/ Già leader di mercato nel riscaldamento dell'acqua, Ariston entra nel settore del riscaldamento degli ambienti e inizia la produzione di caldaie.

1980s



ESPANSIONE GLOBALE

/ Con l'apertura di filiali in Cina e in Russia, il marchio Ariston diventa un protagonista mondiale nei mercati del riscaldamento dell'acqua e degli ambienti.

1990s

ENERGIE RINNOVABILI

/ Ariston lancia sul mercato un nuovo modello di pompa di calore e inizia ad impegnarsi nello sviluppo di tecnologie sostenibili.

2000s



PUBBLICITÀ E NUOVO POSIZIONAMENTO

/ Ariston lancia la sua prima campagna pubblicitaria globale, definendo una nuova identità visiva.

2010s

COMFORT CHALLENGE

/ Ariston intraprende una missione unica: portare il comfort termico ovunque, anche dove sembra impossibile trovarlo.

2018s





**QUAL È
LA TUA IDEA DI COMFORT?**



THE ARISTON COMFORT CHALLENGE **PORTARE A CIASCUNO** **IL COMFORT CHE DESIDERA**

In un mondo in continua evoluzione, siamo tutti alla ricerca di un luogo a cui appartenere. Un luogo in cui poterci sentire a nostro agio, dove ognuno di noi può compiere nuove scelte legate al futuro. Vogliamo che questa sensazione ci accompagni nel corso delle nostre vite, mentre progettiamo la nostra prima casa, o iniziamo a costruire una famiglia, crescendo e maturando. In ogni momento vogliamo che i nostri cari siano tranquilli e protetti, avvolti dal calore che meritano.

Oggi il comfort ha un significato diverso per ciascuno di noi: qualunque esso sia, tutti puntiamo a raggiungerlo.

LA NOSTRA SFIDA È QUELLA DI PORTARE IL COMFORT A TUTTI E OVUNQUE, ANCHE DOVE SEMBRA IMPOSSIBILE TROVARLO.

Da sempre Ariston si impegna a trovare nuove soluzioni per portare il comfort in ogni parte del mondo, sviluppando metodi innovativi per adattare il concetto di comfort alla vita di tutte le persone.

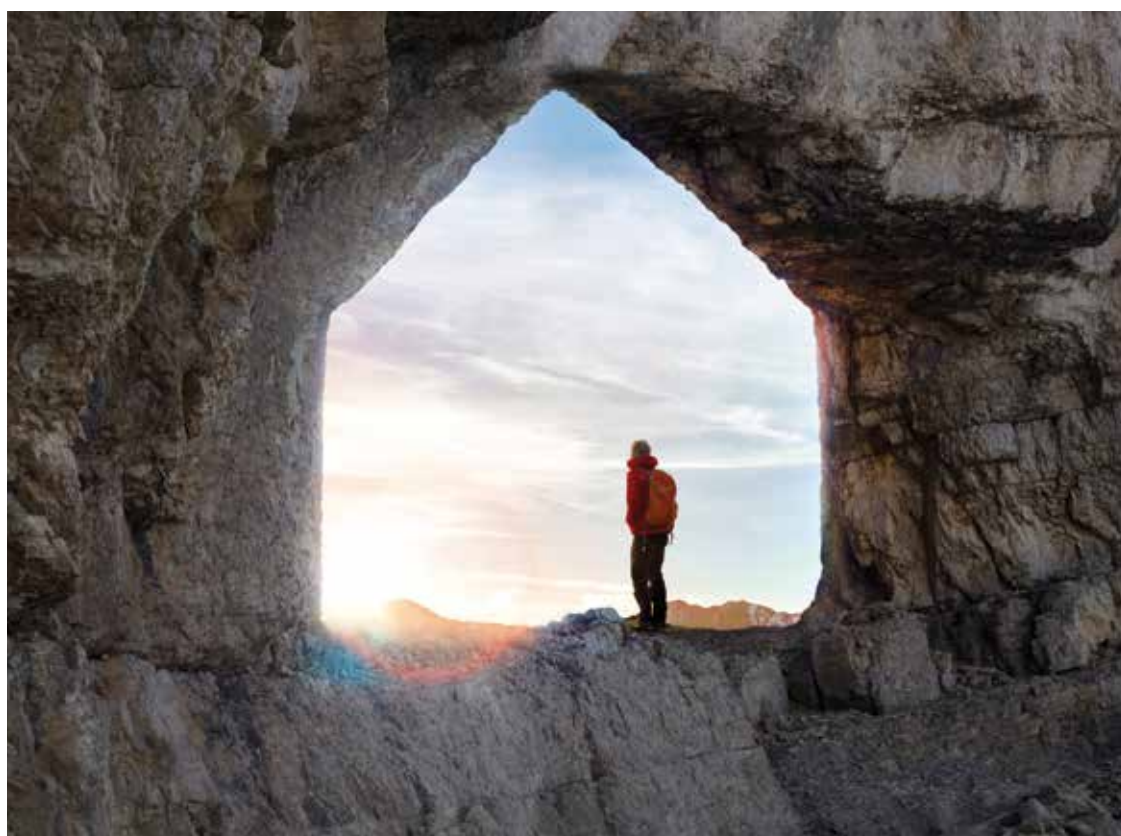

ARISTON È SEMPRE CON TE
**CON I SERVIZI
PIÙ EVOLUTI**



ARISTON.COM

/ Le informazioni utili al tuo lavoro a portata di click



ARISTON.COM



AGGIORNAMENTI E INFORMAZIONI UTILI PER IL TUO LAVORO, SEMPRE A PORTATA DI CLICK!

Ariston ti fornisce uno strumento semplice e sempre aggiornato. Grazie al sito, puoi accedere a tutte le informazioni riguardanti le soluzioni Ariston, in ogni momento e da qualsiasi dispositivo.

NUOVI CONTENUTI PER TE E PER IL TUO CLIENTE



- / Visita la sezione del sito dedicata agli **ecoincentivi statali** per essere sempre aggiornato e cogliere ogni opportunità.
- / Visita l'area dedicata al professionista per poter scoprire tutti gli **strumenti e i servizi** a te dedicati.

GAMMA NIMBUS AQUASLIM IL FAN COIL DI ULTIMA GENERAZIONE



NIMBUS AQUASLIM WH

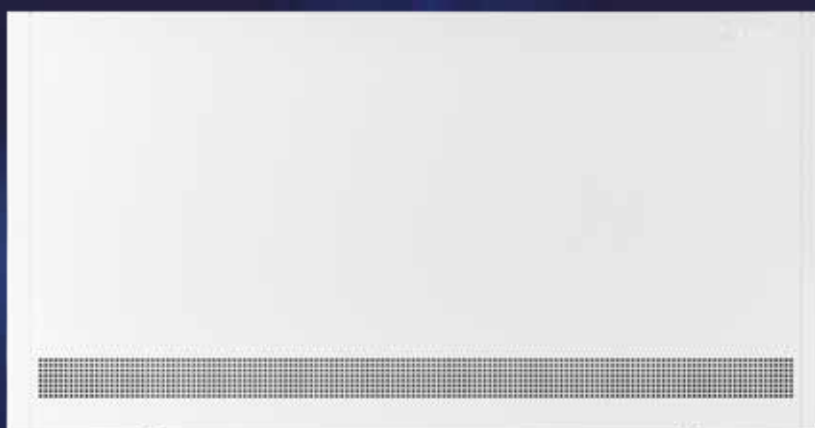

NIMBUS AQUASLIM FS

I ventilconvettori Nimbus Aquaslim sono terminali ad acqua per il riscaldamento e il raffrescamento, 100% Made in Italy.

Il loro design moderno e compatto li rende adatti ad ogni ambiente, senza rinunciare all'efficienza, all'affidabilità e alle elevate prestazioni che da sempre contraddistinguono il marchio Ariston.

COMPATIBILITÀ CON I SISTEMI IBRIDI E LE POMPE DI CALORE ARISTON



SISTEMI IBRIDI



SISTEMI A POMPA DI CALORE

Tutti i fan coil Nimbus AQUASLIM sono perfettamente compatibili con i sistemi di riscaldamento e raffrescamento ibridi e a pompa di calore di Ariston.

NIMBUS AQUASLIM WH



DESIGN COMPATTO

I fan coil Nimbus AQUASLIM WH sono i più sottili della categoria e, grazie al loro innovativo design e ai materiali di alta qualità, si adattano perfettamente ad ogni tipo di arredamento.

MASSIMO COMFORT

Grazie al ventilatore a modulazione continua, i flussi d'aria sono erogati in maniera silenziosa ed efficiente. Inoltre, è possibile attivare la funzione SILENT che minimizza ulteriormente la rumorosità, garantendo massimo comfort anche nelle ore notturne.

CONTROLLO PER OGNI ESIGENZA

Sono disponibili due modalità di controllo: comando a bordo unità (con indicazioni della temperatura ambiente) e tramite telecomando, entrambe già integrate nel prodotto al momento dell'acquisto.



1 / Interfaccia di controllo a bordo

2 / Scheda elettronica

3 / Scambiatore

4 / Griglia smontabile
per pulizia filtri

5 / Ventilatore tangenziale
con supporti antivibranti

6 / Gruppo valvola a tre vie
(integrata di serie)

7 / Convogliatore di condensa
(integrato di serie)



/ TOUCH SCREEN INTEGRATO

L'innovativa interfaccia touch del prodotto, disponibile di serie, assicura un controllo costante della temperatura ambiente.



/ TELECOMANDO AD INFRAROSSI

Il telecomando ad infrarossi, integrato di serie, permette di controllare il fan coil comodamente da ogni parte della stanza in cui è installato.

NIMBUS AQUASLIM FS



STILE ITALIANO

Il design discreto ed elegante dei fan coil Nimbus AQUASLIM FS permette di adattarsi a qualsiasi ambiente, per uno stile senza compromessi.

MASSIMA SILENZIOSITÀ

Con una rumorosità pari a soli 33 dB*, i fan coil Ariston sono tra i più silenziosi sul mercato

VERSATILITÀ DI INSTALLAZIONE

Compatibili per essere installati sia a pavimento che a soffitto, i fan coil Nimbus AQUASLIM FS sono adatti a soddisfare molteplici esigenze installative.

*il dato si riferisce al modello Nimbus Aquaslim 10 FS con funzionamento alla minima velocità del ventilatore.

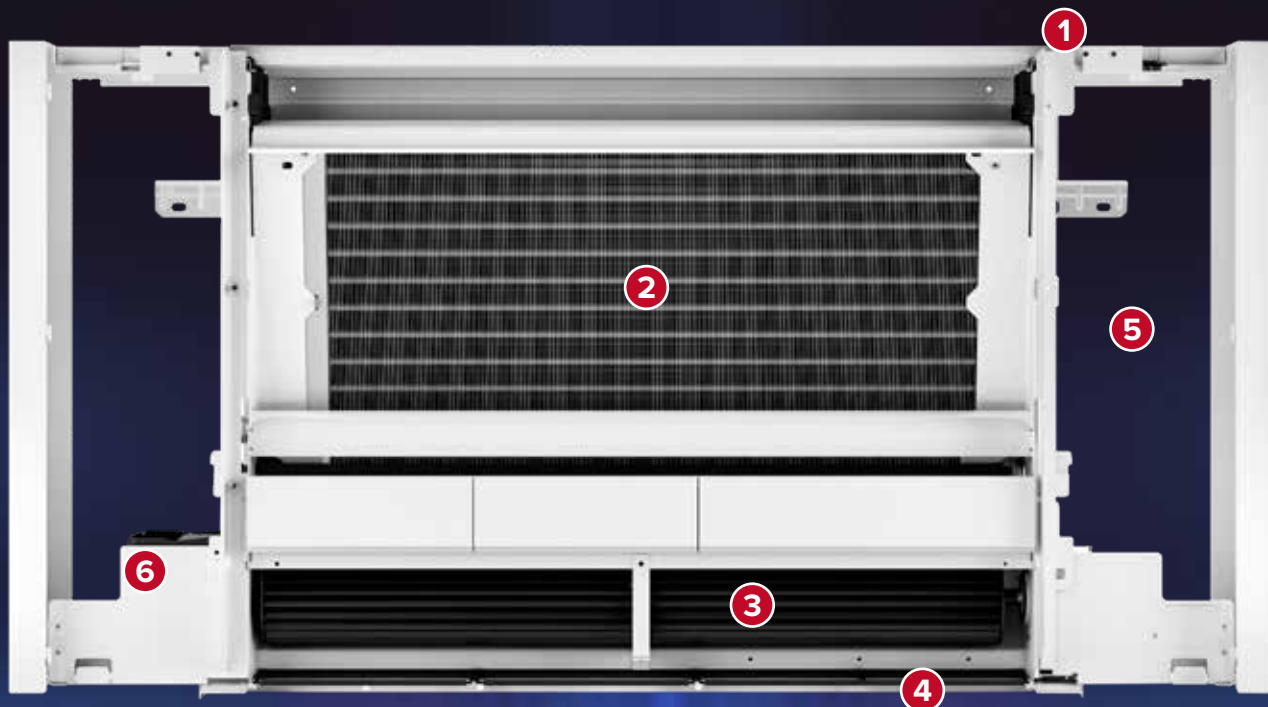

1 / Predisposizione comando a bordo macchina

2 / Scambiatore

3 / Ventilatore tangenziale con supporti antivibranti

4 / Filtri (griglia smontabile)

5 / Ampio spazio per le valvole (valvola a tre vie disponibile come accessorio)

6 / Convogliatore di condensa (integrato per montaggio a pavimento)

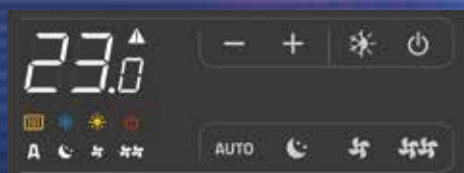

/ INTERFACCIA TOUCH

Interfaccia Touch per il controllo a bordo macchina (optional)



/ CONTROLLO A FILO

Interfaccia remota con installazione a parete, adatta per il controllo sia della singola unità sia di un gruppo fino a 30 unità (optional)



VENTILCONVETTORI NIMBUS AQUASLIM



	NIMBUS AQUASLIM WH			NIMBUS AQUASLIM FS			
	15	20	25	10	20	30	40
INSTALLAZIONE	murale			pavimento/soffitto*			
INTEGRABILE CON POMPA DI CALORE	si			si			
INTEGRABILE CON CALDAIA	si			si			
INVERTER DC	si			si			
COMANDO	A bordo macchina - telecomando			A bordo macchina (optional) - a muro (optional)			
RESA MAX IN RAFFRESCAMENTO**	1,21	1,62	2,12	0,91	2,12	2,81	3,3
RESA MAX IN RISCALDAMENTO (45 °C)**	1,51	2,03	2,62	1,02	2,21	3,02	3,81
POTENZA SONORA dB(A)**	35	36	36	33	35	36	36
FUNZIONE SILENT	si			si			
SPESSORE (mm)	128			150			
CODICE	3301542	3301543	3301544	3301545	3301546	3301547	3301548
PAGINA	16			18			

* Necessario accessorio optional

**Dati certificati Eurovent

NIMBUS AQUASLIM WH NEW

Terminale Inverter ad acqua installabile a parete, utilizzabile per riscaldamento e raffrescamento



- / Design elegante
- / Intefaccia Touch integrata e telecomando ad infrarossi di serie
- / Funzione SILENT, per ridurre al minimo la rumorosità
- / Tecnologia inverter DC
- / Ventilatore tangenziale ad alette sfalsate
- / Struttura in lamiera elettrozincata ad alta resistenza

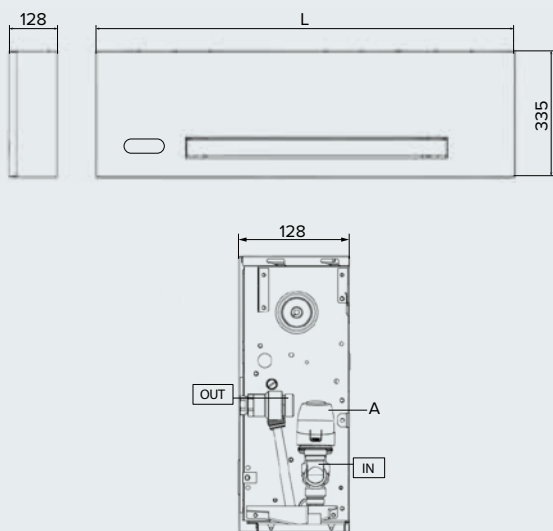

Modello	15	20	25
L mm	927	1127	1327

DATI TECNICI	15			20			25			
	Bassa	Media	Alta	Bassa	Media	Alta	Bassa	Media	Alta	
Velocità										
PERFORMANCE IN RAFFRESCAMENTO (a)*										
Resa sensibile	kW	0,40	0,78	1,01	0,56	1,04	1,44	0,70	1,30	1,99
Resa totale	kW	0,53	0,98	1,21	0,65	1,20	1,62	0,74	1,35	2,12
Potenza elettrica assorbita	W	4	7	19	4	8	20	4	9	29
Perdite di carico acqua	kPa	2,8	8,4	11,2	3,2	4,6	5,1	2,8	4,4	5,3
Portata d'acqua	m ³ /h	0,09	0,17	0,22	0,11	0,20	0,28	0,13	0,23	0,35
Classe FCEER		B			B			B		
PERFORMANCE IN RISCALDAMENTO A 45 °C (b)*										
Resa totale	kW	0,61	1,12	1,51	0,85	1,51	2,03	1,08	1,95	2,62
Potenza elettrica assorbita	W	4	7	19	4	8	20	4	9	29
Perdite di carico acqua	kPa	4,9	10,5	16,1	3,3	5,3	7,3	3,3	6,2	8,1
Portata d'acqua	m ³ /h	0,10	0,19	0,27	0,15	0,26	0,36	0,19	0,34	0,46
Classe FCCOP		C			B			B		
Potenza sonora	dB(A)	35	45	53	36	46	54	36	47	55
PERFORMANCE IN RISCALDAMENTO A 70 °C (c)										
Resa totale nominale	kW	2,78			4,12			5,72		
Portata acqua nominale	m ³ /h	0,24			0,35			0,49		
Perdite di carico acqua nominali	kPa	13			4,7			4,5		

(a) Temperatura acqua batteria 7/12 °C, temperatura aria ambiente 27 °C b.s. e 19 °C b.u.

(b) Temperatura acqua batteria 45/40 °C, temperatura aria ambiente 20 °C.

(c) Temperatura acqua batteria 70/60 °C, temperatura aria ambiente 20 °C.

*Dati certificati Eurovent

NIMBUS AQUASLIM WH	15	20	25
CODICE	3301542	3301543	3301544

A Motore termoelettrico
IN Raccordo per tubazione di ingresso acqua
OUT Raccordo per tubazione di uscita acqua



ULTRASOTTILE



ALTA
EFFICIENZA



RISCALDAMENTO
RAFFRESCAMENTO



SEMPlicità DI
MANUTENZIONE



NIMBUS AQUASLIM FS

Terminale Inverter ad acqua installabile a pavimento o a soffitto*, utilizzabile per riscaldamento e raffrescamento



- / Design elegante
- / Intefaccia Touch (optional) integrabile a bordo macchina
- / Comando a muro (optional) con possibilità di controllare fino a 30 unità
- / Funzione SILENT, per ridurre al minimo la rumorosità
- / Tecnologia inverter DC
- / Ventilatore tangenziale ad alette sfalsate
- / Struttura in lamiera elettrozincata ad alta resistenza



*Necessario accessorio optional

DATI TECNICI

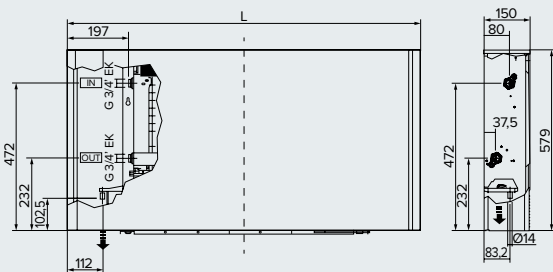

Modello	10	20	30	40
L mm	723	923	1123	1323

		10			20			30			40		
		Bassa	Media	Alta	Bassa	Media	Alta	Bassa	Media	Alta	Bassa	Media	Alta
PERFORMANCE IN RAFFRESCAMENTO (a)*													
Resa sensibile	kW	0,41	0,55	0,73	0,59	1,07	1,72	0,83	1,51	2,11	1,02	1,84	2,71
Resa totale	kW	0,55	0,73	0,91	0,75	1,36	2,12	1,15	2,08	2,81	1,32	2,39	3,30
Potenza elettrica assorbita	W	5	7	11	4	8	19	6	11	20	5	11	29
Perdite di carico acqua	kPa	5,7	10,2	12,1	1,9	4,3	8,2	2,7	9,9	17,1	2,5	8,8	18,0
Portata d'acqua	m ³ /h	0,09	0,13	0,17	0,13	0,23	0,35	0,20	0,36	0,49	0,23	0,41	0,61
FCEER	C				B			A			A		
PERFORMANCE IN RISCALDAMENTO A 45 °C (b)*													
Resa totale	kW	0,57	0,78	1,02	0,82	1,53	2,21	1,20	2,16	3,02	1,47	2,59	3,81
Potenza elettrica assorbita	W	5	7	11	4	8	19	6	11	20	5	11	29
Perdite di carico acqua	kPa	2,6	6,8	9,1	1,5	4,3	9,2	2,7	9,3	19,1	3,0	8,9	21,2
Portata d'acqua	m ³ /h	0,10	0,14	0,19	0,14	0,27	0,41	0,21	0,38	0,52	0,26	0,45	0,69
FCCOP	C				B			B			B		
Potenza sonora	dB(A)	33	44	51	35	45	53	36	46	54	36	47	55
PERFORMANCE IN RISCALDAMENTO A 70 °C (c)													
Resa totale nominale	kW	1,89			3,99			5,47			6,98		
Portata acqua nominale	m ³ /h	0,16			3,43			4,71			6,0		
Perdite di carico acqua nominali	kPa	6,7			7,6			16,1			14		

(a) Temperatura acqua batteria 7/12 °C, temperatura aria ambiente 27 °C b.s. e 19 °C b.u.

(b) Temperatura acqua batteria 45/40 °C, temperatura aria ambiente 20 °C.

(c) Temperatura acqua batteria 70/60 °C, temperatura aria ambiente 20 °C.

*Dati certificati Eurovent

NIMBUS AQUASLIM FS	10	20	30	40
CODICE	3301545	3301546	3301547	3301548

IN Ingresso acqua
OUT Uscita acqua



ULTRASOTTILE

ALTA
EFFICIENZARISCALDAMENTO
RAFFRESCAMENTOSEMPlicità DI
MANUTENZIONE

ACCESSORI OPTIONAL

CODICE

ACCESSORI DI INSTALLAZIONE

Valvola a tre vie FS	3301559
Piedini estetici FS	3301560
Bacinella condensa soffitto 10 FS	3301561
Bacinella condensa soffitto 20 FS	3301562
Bacinella condensa soffitto 30 FS	3301563
Bacinella condensa soffitto 40 FS	3301564
Raccordo 3/4" EK per valvola FS	3301565

ACCESSORI DI CONTROLLO*

Comando touch a bordo FS	3301556
Scheda per comando a muro FS	3301557
Comando touch a muro FS	3301558

* Nimbus Aquaslim FS viene fornito senza nessuna tipologia di controllo. È necessario acquistare uno dei controlli disponibili come accessorio per controllare il prodotto.

Schemi di impianto

NIMBUS AQUASLIM WH + POMPA DI CALORE NIMBUS POCKET M NET

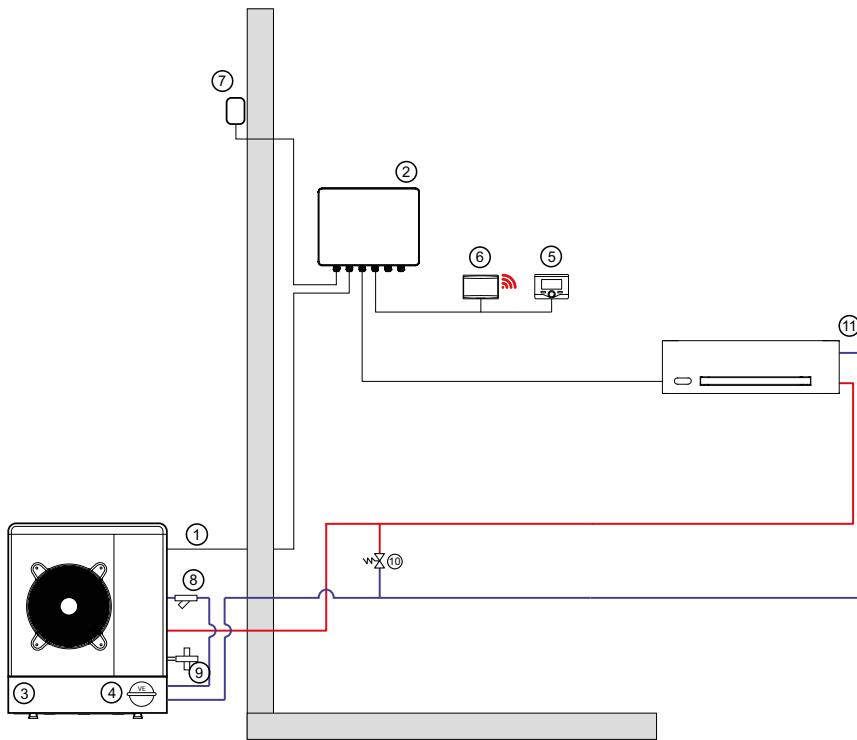

LEGENDA:

- 1 / Unità esterna
- 2 / Light box
- 3 / Puffer CKZ
- 4 / Vaso d'espansione CKZ
- 5 / Controllo remoto Sensys
- 6 / Dispositivo connettività Light Gateway
- 7 / Sonda esterna
- 8 / Filtro
- 9 / Kit antigelo Exogel
- 10/ Valvola by-pass differenziale
- 11/ Fan coil a parete
- 12/ Telecomando fan coil a parete

NIMBUS AQUASLIM WH + SISTEMA IBRIDO GENUS ONE HYBRID NET

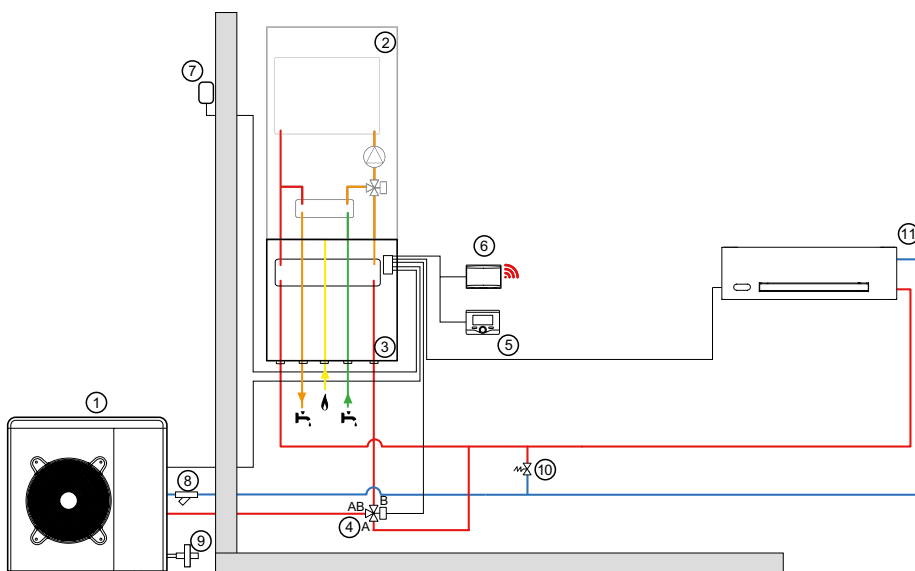

LEGENDA:

- 1 / Unità esterna
- 2 / Caldaia mista
- 3 / Modulo ibrido
- 4 / Valvola deviatrice per riscaldamento/raffrescamento
- 5 / Controllo remoto Sensys
- 6 / Dispositivo connettività Light Gateway
- 7 / Sonda esterna
- 8 / Filtro
- 9 / Kit antigelo Exogel
- 10/ Valvola by-pass differenziale
- 11/ Fan coil a parete
- 12/ Telecomando fan coil a parete

NIMBUS AQUASLIM FS CON CONTROLLO A BORDO + POMPA DI CALORE NIMBUS POCKET M NET

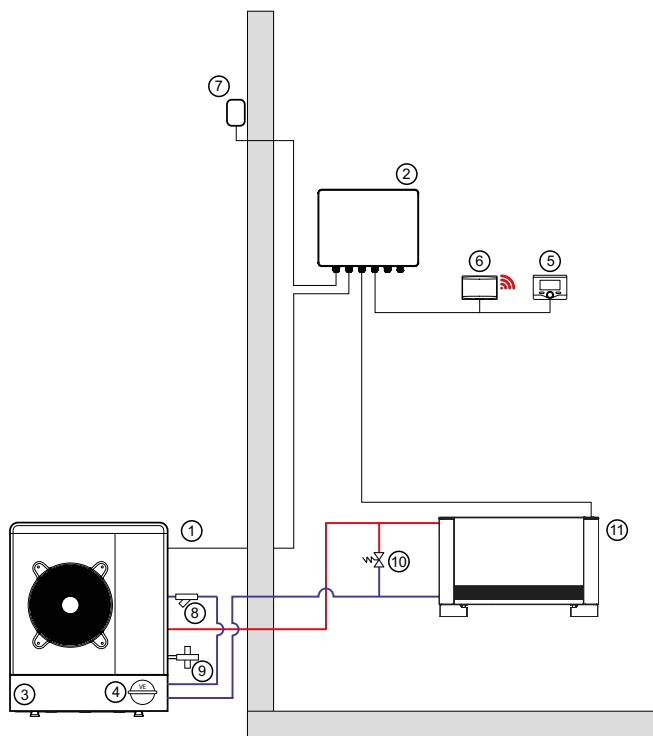

LEGENDA:

- 1 / Unità esterna
- 2 / Light box
- 3 / Puffer CKZ
- 4 / Vaso d'espansione CKZ
- 5 / Controllo remoto Sensys
- 6 / Dispositivo connettività Light Gateway
- 7 / Sonda esterna
- 8 / Filtro
- 9 / Kit antigelo Exogel
- 10/ Valvola by-pass differenziale
- 11 / Fan coil a pavimento con controllo a bordo

NIMBUS AQUASLIM FS CON CONTROLLO REMOTO + SISTEMA IBRIDO GENUS ONE HYBRID NET

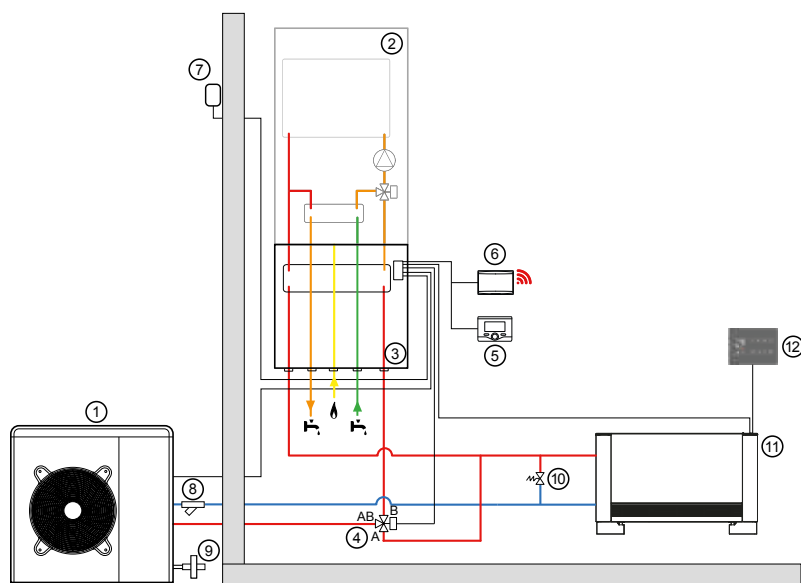

LEGENDA:

- 1 / Unità esterna
- 2 / Caldaia mista
- 3 / Modulo ibrido
- 4 / Valvola deviatrice per riscaldamento/raffrescamento
- 5 / Controllo remoto Sensys
- 6 / Dispositivo connettività Light Gateway
- 7 / Sonda esterna
- 8 / Filtro
- 9 / Kit antigelo Exogel
- 10/ Valvola by-pass differenziale
- 11 / Fan coil a pavimento
- 12/ Controllo remoto fan coil

Schemi di impianto multiunità

DOPPIO NIMBUS AQUASLIM FS CON CONTROLLO REMOTO + POMPA DI CALORE NIMBUS POCKET M NET

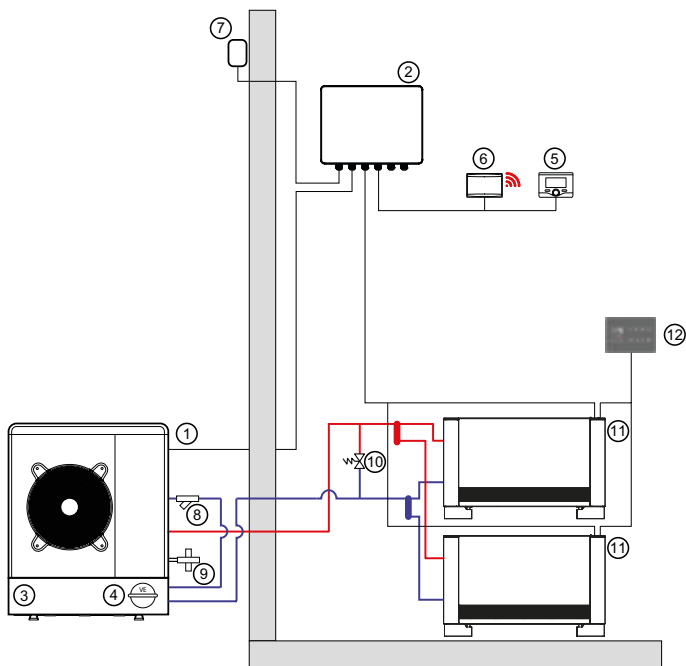

LEGENDA:

- 1 / Unità esterna
- 2 / Light box
- 3 / Puffer CKZ
- 4 / Vaso d'espansione CKZ
- 5 / Controllo remoto Sensys
- 6 / Dispositivo connettività Light Gateway
- 7 / Sonda esterna
- 8 / Filtro
- 9 / Kit antigelo Exogel
- 10/ Valvola by-pass differenziale
- 11 / Fan coil a pavimento
- 12/ Controllo remoto fan coil

DOPPIO NIMBUS AQUASLIM FS CON CONTROLLO A BORDO + POMPA DI CALORE NIMBUS POCKET M NET

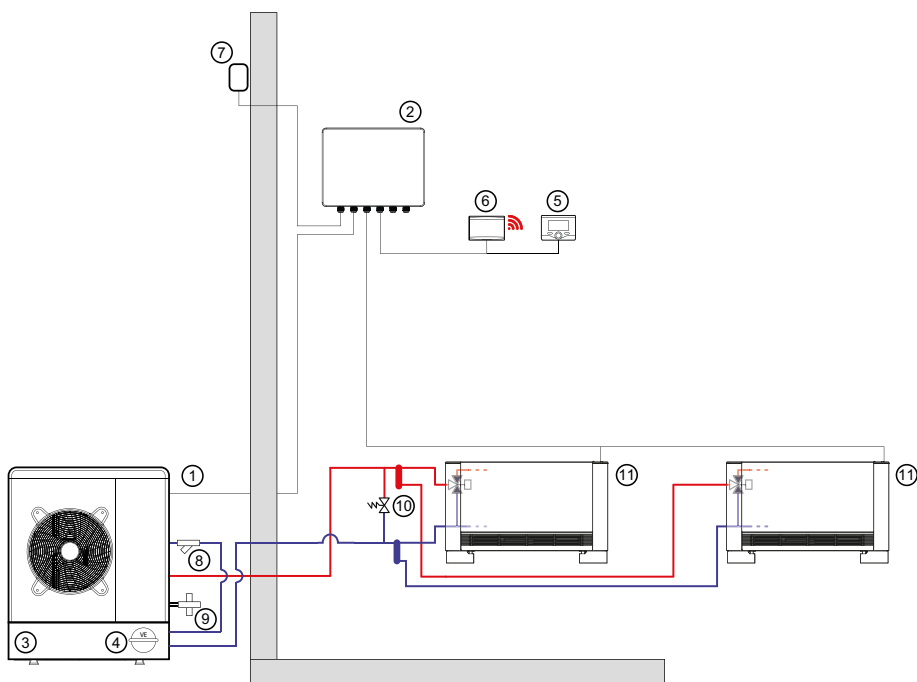

LEGENDA:

- 1 / Unità esterna
- 2 / Light box
- 3 / Puffer CKZ
- 4 / Vaso d'espansione CKZ
- 5 / Controllo remoto Sensys
- 6 / Dispositivo connettività Light Gateway
- 7 / Sonda esterna
- 8 / Filtro
- 9 / Kit antigelo Exogel
- 10/ Valvola by-pass differenziale
- 11 / Fan coil a pavimento con controllo a bordo

NIMBUS AQUASLIM FS CON CONTROLLO A BORDO + NIMBUS AQUASLIM WH + NIMBUS POCKET M NET

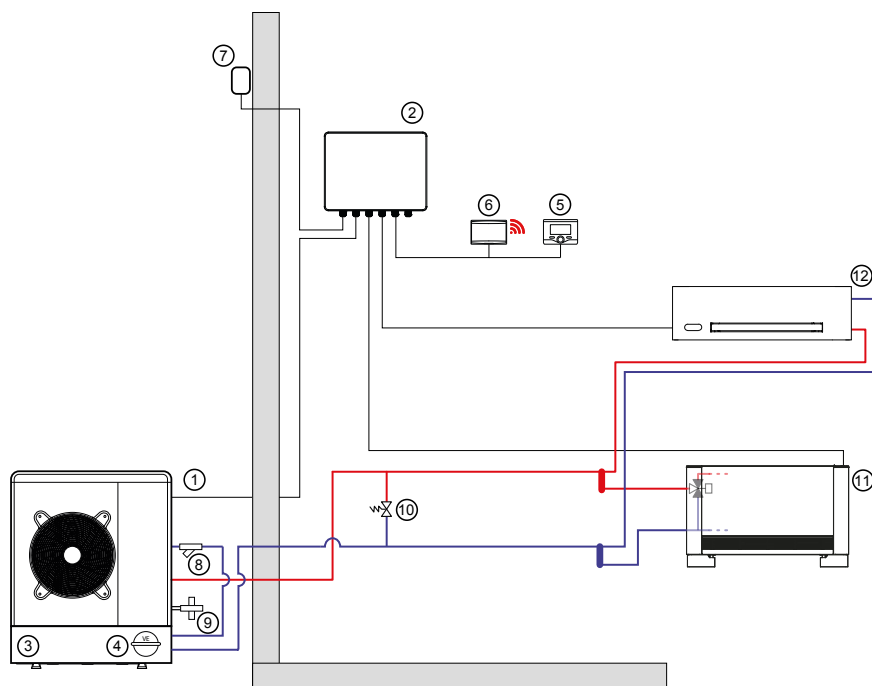

LEGENDA:

- 1 / Unità esterna
- 2 / Light box
- 3 / Puffer CKZ
- 4 / Vaso d'espansione CKZ
- 5 / Controllo remoto Sensys
- 6 / Dispositivo connettività Light Gateway
- 7 / Sonda esterna
- 8 / Filtro
- 9 / Kit antigelo Exogel
- 10/ Valvola by-pass differenziale
- 11/ Fan coil a pavimento con controllo a bordo
- 12/ Fan coil a parete
- 13/ Telecomando fan coil a parete

Le informazioni tecniche e funzionali, le specifiche progettuali e i disegni contenuti nel presente documento e nelle schede alleghe
1) sono proprietà esclusiva di Ariston Thermo S.p.A. e non possono essere riprodotti, divulgati o comunque utilizzati senza la sua preventiva autorizzazione scritta;
2) sono da considerarsi puramente indicativi e non esaustivi e pertanto non possono avere alcun valore contrattuale;
3) sono destinati esclusivamente a professionisti che operano nel settore della progettazione e/o realizzazione di impianti termoidraulici, i quali devono considerarsi i
soli responsabili dell'attività dagli stessi posta in essere e dei relativi risultati (progetti realizzati o lavori eseguiti)
Detti professionisti non potranno comunque eccedere la cerenza o l'inesattezza di tali informazioni tecniche e funzionali, specifiche progettuali e disegni e
mallevano espressamente Ariston Thermo S.p.A. da qualsiasi responsabilità connessa ad eventuali danni che abbiano a verificarsi per il loro utilizzo.

ARISTON THERMO GROUP
Ariston Thermo SpA
Viale A. Merloni, 45 • 60044 Fabriano (AN) - ITALY
ariston.com
Numero unico servizio clienti
0732 633528*

* I costi della chiamata da rete fissa e mobile dipendono dalle condizioni contrattuali con il proprio gestore senza oneri aggiuntivi.